

Н.О. Будна, Т.В. Гладюк,
С.Г. Заброцька, Н.Б. Шост

Я ДОСЛІДЖУЮ СВІТ

РОБОЧИЙ ЗОШИТ

4 клас

Частина 1

*Схвалено для використання
в освітньому процесі*



ТЕРНОПІЛЬ
НАВЧАЛЬНА КНИГА – БОГДАН

УДК 502.2:613.955(075.2)
Б 90

*Схвалено для використання в освітньому процесі
[рішення експертної комісії з педагогіки та методики початкової освіти
від 9 квітня 2021 року (протокол №3)],
№ 2.0096-2021 у Каталогі надання грифів навчальній літературі та навчальним програмам*

Будна Н.О.

Б90 Я досліджую світ : робочий зошит : 4 кл. : у 2-х ч. Ч. 1 /
Н.О. Будна, Т.В. Гладюк, С.Г. Заброцька, Н.Б. Шост. —
Тер-нопіль : Навчальна книга – Богдан, 2022. — 72 с.

ISBN 978-966-10-7194-9

Пропонований зошит укладено відповідно до Державного стандарту початкової освіти, Типової освітньої програми, розробленої під керівництвом О.Я. Савченко, та підручника «Я досліджую світ. 4 клас» (авт. Будна Н.О., Гладюк Т.В., Заброцька С.Г., Шост Н.Б.).

Посібник містить різноманітні вправи, досліди, завдання проблемного та пошукового характеру як для індивідуальної, так і для групової роботи з третьокласниками.

У посібнику є контурні карти для виконання окремих завдань, а також календар спостережень.

Для учнів 4-го класу.

УДК 502.2:613.955(075.2)

*Охороняється законом про авторське право.
Жодна частина цього видання не може бути відтворена
в будь-якому вигляді без дозволу видавництва.*

УВАГА!

Завантажуйте безкоштовний інтерактивний додаток,
використовуючи детальну інструкцію, за посиланням:

bohdan-digital.com/011428



*Технічна підтримка: (0352) 52-06-07, 067-352-09-89;
admin@bohdan-digital.com*

ISBN 978-966-10-7194-9

© Навчальна книга – Богдан, виключна
ліцензія на видання, оригінал-макет, 2022

УМОВНІ ПОЗНАЧЕННЯ



— підкресли, обведи,
намалюй, розфарбуй



— установи відповідність,
з'єднай



— напиши,
познач



— досліді



— попрацюй у парі

Я – ЛЮДИНА

Неповторність кожної людини

1. Серед поданих слів вибери синоніми до слова *неповторний*. З'єднай їх лінією.



НЕПОВТОРНІЙ

творчий

рідкісний

винятковий

розумний

унікальний

незвичайний

здібний

щасливий

одинокий

особливий

2. Продовж речення.



Унікальність виявляється не лише в зовнішності, а й у рисах характеру, _____

_____.

3. Напиши, чим ти цікавишся, захоплюєшся.



Життя людини — найвища цінність

1. Поміркуй, чому людина повинна дорожити своїм життям. Запиши міркування коротко.



2. Розглянь малюнки. Вибери і познач (✓) ситуації, які не загрожують життю і здоров'ю дітей.

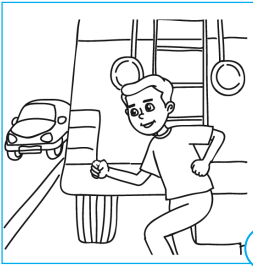
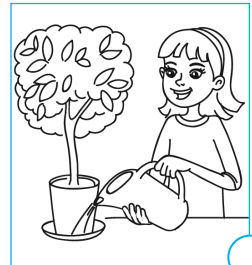
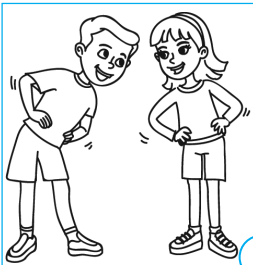

3. Прочитай правила поведінки за межами домівки, школи. Допиши, де потрібно, «не».



Щоб не наразити себе на небезпеку, ...

- затримуйся по дорозі зі школи додому;
- сідай в автомобіль до незнайомців;
- гуляй з друзями надворі вдень;
- розмовляй з незнайомцями;
- хизуйся дорогими речами, які є вдома;
- уникай безлюдних місць.

4. З'єднай назви служб з відповідними номерами телефонів.



Пожежна служба	•	• 104
Швидка допомога	•	• 102
Служба газу	•	• 101
Поліція	•	• 103

Безпека руху пішоходів.

Сигнали регулювання дорожнього руху

1. Продовж речення.



• Пішоходи повинні рухатися по _____

• У місцях, де дорожній рух регулюється, пішоходи повинні керуватися сигналами _____

• У випадку, коли на перехресті працюють і світлофор, і регулювальник, потрібно керуватися сигналами _____

• Якщо не встигаєш закінчити перехід дороги, треба _____

2. Розглянь малюнки на с. 6. Що означають сигнали регулювальника? Замалюй кружечки кольорами, які відповідають аналогічним сигналам світлофора.



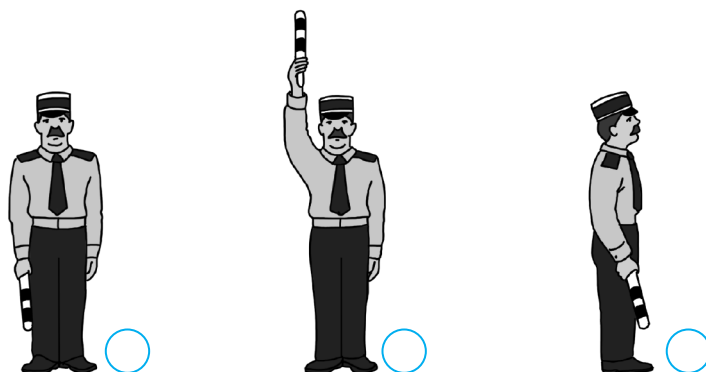

3. Прочитай і обговори з однокласником/однокласницею наведену ситуацію. Хто з дітей вчинив правильно? Чому? Міркування запиши.



Петрик та Іринка поспішали до школи. Вони підійшли до пішохідного переходу. Загорілося зелене світло. Діти ступили на перехід, аж раптом почули звук сирени автомобіля швидкої допомоги. Петрик побіг через дорогу, а Іринка повернулася назад.

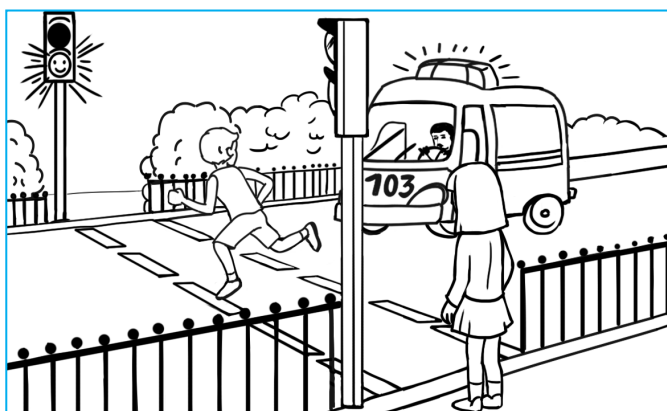

Види перехресть. Рух майданами

1. Продовж речення.



• Місце перетину вулиць і доріг називають _____

• Перехрестя, яке займає велику територію, називається _____

2. Розглянь малюнки. У клітинках запиши номери, що відповідають видам перехресть. Познач червоним кольором найнебезпечніші місця на перехрестях, зеленим — межі перехресть.



1. Багатостороннє перехрестя.

2. Чотиристороннє прямокутне перехрестя.

3. У-подібне перехрестя.

4. Т-подібне перехрестя.

5. Х-подібне перехрестя.

6. Майдан.

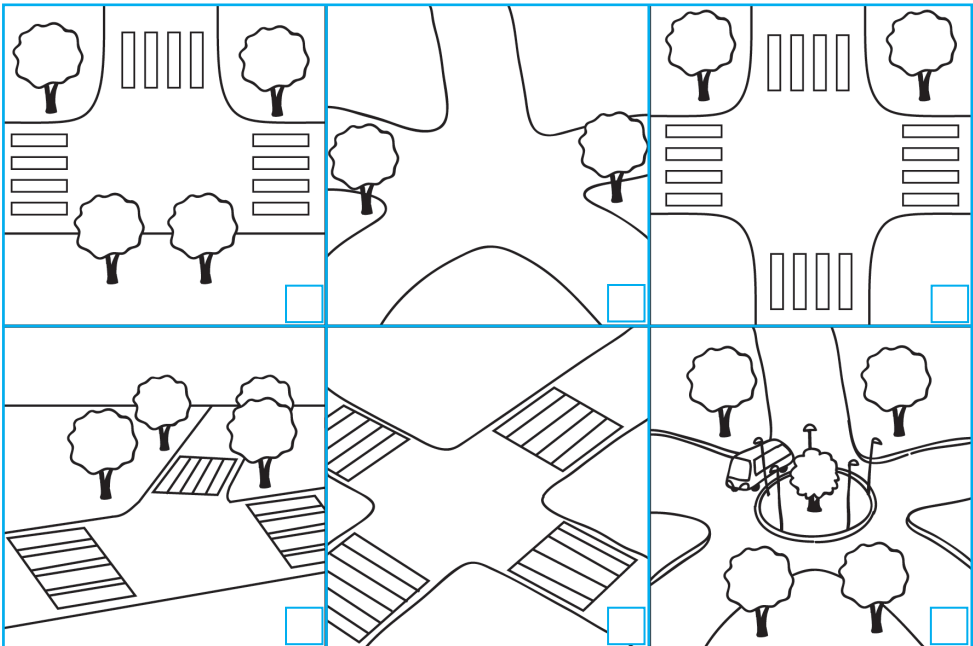

3. Розглянь малюнки. Познач стрілками місця для безпечного переходу доріг. Поділися своїми міркуваннями із сусідом/сусідкою по парті.



4. Досліді дорогу чи перехрестя у своєму населеному пункті (мікрорайоні). Намалюй і познач безпечні для переходу місця зеленим кольором.

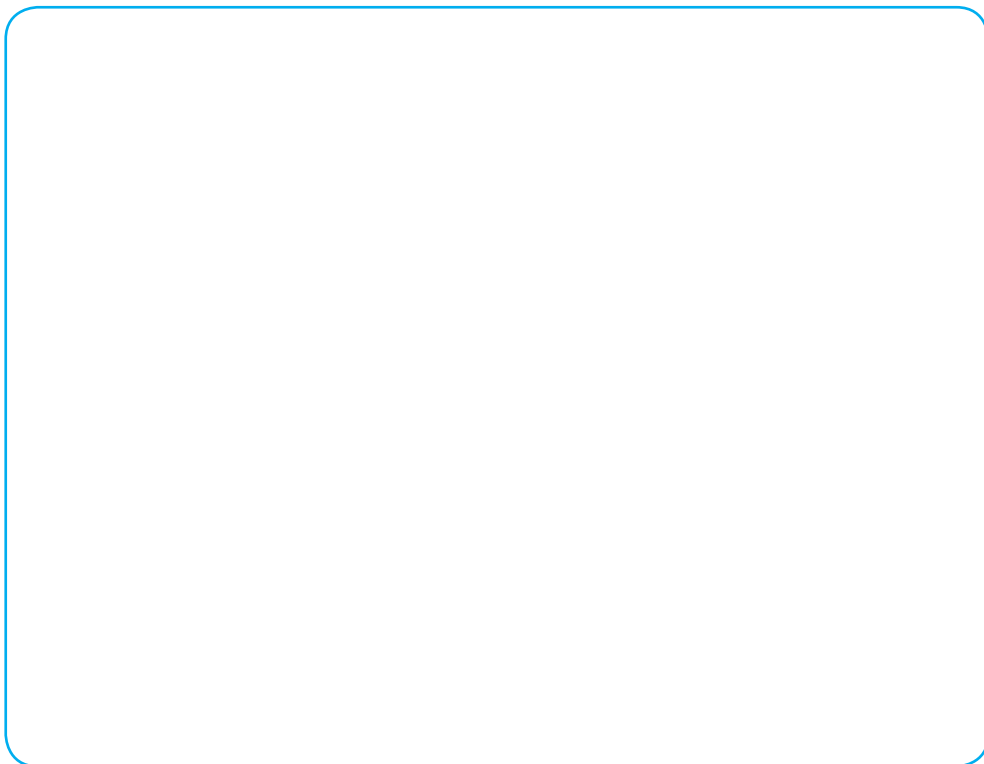

Групи дорожніх знаків

1. Визнач, до якої групи належать зображені дорожні знаки. Установи відповідність за допомогою стрілок.



Попереджувальні
знаки

Наказові знаки

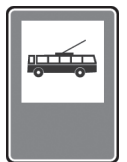

Інформаційно-
вказівні
знаки



Заборонні
знаки

Знаки сервісу



2. Відтвори малюнки на знаках сервісу.

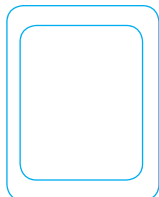

Пункт
довідкової
служби

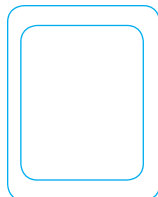

Пост
ДАІ

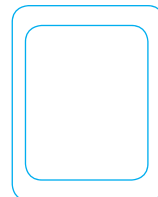

Ресторан
або
їдальня

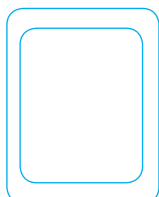

Лікарня

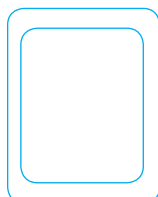

Туалет

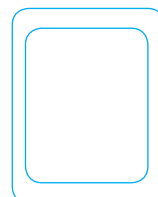

Місце
відпочинку

3. Запиши назви зображених дорожніх знаків.



Бажання та можливості. Вибір і досягнення мети

1. Склади і запиши прислів'я. Поясни, як ти його розумієш.

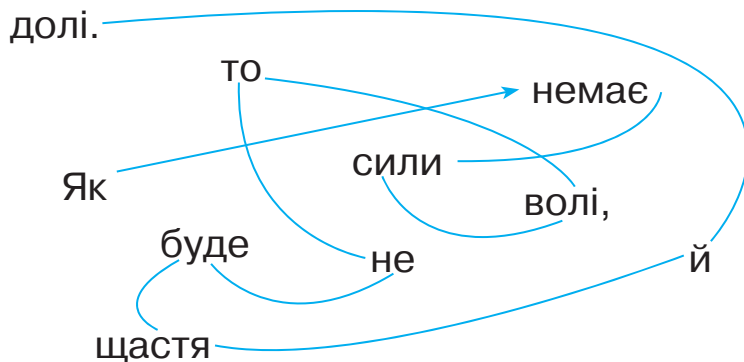

Я СЕРЕД ІНШИХ ЛЮДЕЙ

Роль спілкування в житті людини

-  1. Прочитай. Усно дай відповіді на поставлені у вірші запитання. Запиши слова ввічливості, які ти вживаєш під час спілкування.

Чи всі ми вмієм спілкуватись,
по-українськи привітатись?
Чи всі вітання наші ґречні,
теплом зігріті та сердечні?

Дмитро Білоус

-  2. Прочитай «золоті» правила дружби. Познач знаком «+» ті, яких ти дотримуєшся у спілкуванні з однолітками.

- Виконую свої обіцянки;
- радію успіхам друзів;
- підтримую їх у моменти невдачі;
- не насміхаюся;
- ділюся з ними книгами, іграми;
- довіряю другу/подрузі.

-  3. Пригадайте правила знайомства. Складіть і запишіть пам'ятку та презентуйте її однокласникам.



Культура поведінки. Правила етикету

1. Прочитай і запиши прислів'я, закресливши кожную третю букву. Поясни, як ти його розумієш.



ХТДОНЬЕРІОБЙИТСЬДНОБЮРЕПЛЮВДЯЄМ
ТЗОЙВІСЯАМРСЕНБЕРНЕСЛЮВБИМТЬД.

2. Обери і познач (✓) варіанти для продовження речення.



Першими вітаються...

- дівчатка з хлопчиками хлопчики з дівчатками
 молодші зі старшими старші з молодшими

3. До тебе прийшов гість. Укажи послідовність своїх дій.



- Запрошу до столу, пригощу чаєм або фруктами.
 Допоможу роздягтися, запропоную помити руки.
 Зустріну гостя на порозі, привітаю, запрошу зайти.
 Покажу свої книжки, іграшки, малюнки та ін.
 Запрошу до кімнати, познайомлю з рідними та присутніми гостями.

4. Складіть правила поведінки (за вибором): 1) в транспорті; 2) у бібліотеці; 3) в музеї.



Уникнення конфліктів з іншими людьми

1. Скористайся словами для довідки і заповни «павутинку» слів, що стосуються слова «конфлікт».

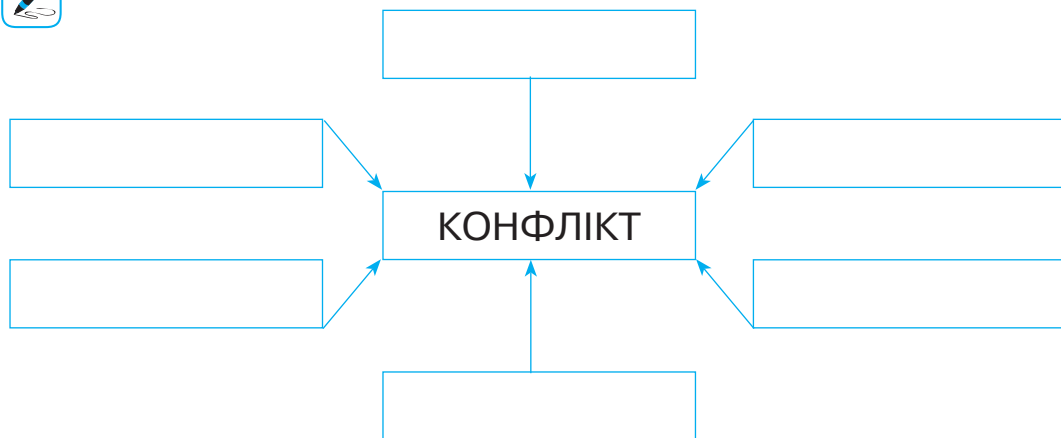

Слова для довідки: радість, зло, сварка, добро, співпраця, агресія, боротьба, гнів, невдоволення.

2. Як ти вчиниш у кожному з даних випадків? Познач (✓) свій варіант відповіді.



- Ти сумніваєшся, що зможеш виконати прохання друга/подруги, але не хочеш його/її засмучувати. Тому ...

- запевнятимеш, що все зробиш;
- скажеш правду.

• *Ти припустився/припустилася помилки, але ...*

- знайдеш у собі сили визнати і виправити її («Я помилився/помилилася. Вибач, будь ласка»);
- нізащо не визнаєш цього й образишся.

3. Що ти зробиш для відновлення душевної рівноваги, коли відчуваєш напруженість, страх, роздратування?



Познач (✓) варіант відповіді.

- Спробую зупинити думки і не думати ні про що.
- Розгніваюся ще сильніше.
- Заплющу очі. Уявлю себе в місці, де я почуваюся спокійно, щасливо.
- Послухаю спокійну музику.
- Повільно прогуляюся (в парку, у дворі, берегом озера, річки).
- Пограю в свою улюблену гру.

Я В СУСПІЛЬСТВІ

Навіщо людині держава? Основні символи держави

1. Доповни речення.



Сьогодні державою вважається _____

Головна функція держави — _____

2. Розгадайте кросворд.



1. У якій державі ти живеш?
2. Україна є суверенна і ... держава.
3. Український парламент — Верховна ...
4. Основним законом нашої держави є ...
5. Процес обрання народом парламенту і президента — це ...
6. Яке місто є столицею України?
7. Главою нашої держави є ...
8. Єдиним джерелом влади є ...
9. Виконання законів забезпечує Кабінет ...

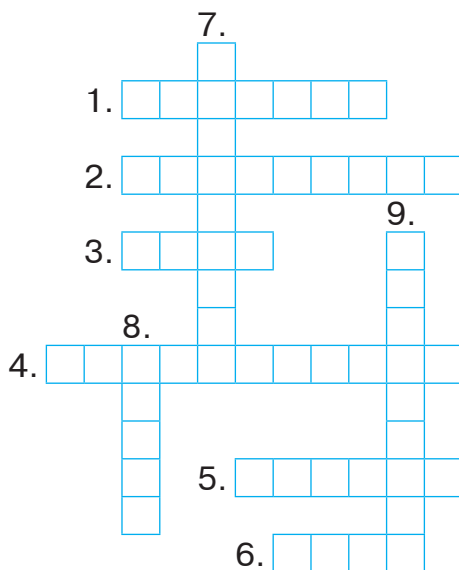

3. З'єднай частини правильних тверджень.



Державний Прапор України —

Державний Герб України —

Державний Гімн України —

• жовтий тризуб на синьому щиті.

• урочиста пісня на музику М. Вербицького і слова П. Чубинського.

• стяг із двох рівновеликих горизонтальних смуг синього і жовтого кольорів.

Мої громадянські права та обов'язки

1. Доповни речення.



Права й обов'язки громадян України записані в _____.

2. Вибери і познач усі правильні відповіді.



Основними громадянськими правами людини є право на...

- вшанування державних символів;
- життя та його захист;
- освіту та працю;
- захист Вітчизни, її незалежності;
- охорону здоров'я та медичну допомогу;
- повагу людської гідності;
- рівність усіх людей перед законом.

3. Які права дитини, записані в Конвенції ООН, зображені на малюнках? Підпиши, скориставшись словами для довідки.



Усі діти мають право на:



Слова для довідки: відпочинок і дозвілля, медичну допомогу, повноцінне харчування, отримання освіти, отримання інформації, любов і піклування.

4. Запиши відповідь на запитання.



Які обов'язки громадянина України повинен виконувати учень/учениця 4-го класу?

Турбота кожного про культурну спадщину і довкілля

1. Продовж речення.



Культурна спадщина — це _____

2. Розгляньте світлини. Визначте, які зразки культурної спадщини України зображені.





3. Які пам'ятки культурно-історичної спадщини є у твоїй місцевості? Напиши.



Приклади правопорушень серед дітей та відповідальність за їх скоєння

1. Доповни текст.



Вчиняти правопорушення в будь-якому віці дуже _____.

Вважається, що до _____ років дитина не може нести _____ відповідальності за свої _____. Але ж відповідальність моральна також _____. Так, дитину не посадять до _____ за розбите скло. Але, можливо, без цього скла якійсь старенькій буде _____ взимку. Тому дуже важливо пам'ятати — навіть незначне _____ несе _____: і для того, над ким було здійснене це _____, і для самого _____.

2. Які вчинки можна вважати правопорушеннями? Познач (✓).



- Недотримання правил користування громадським транспортом.
- Незаконне носіння зброї.
- Телефонний тероризм.
- Розмальовування графіті під'їздів, стін будинків.
- Крадіжки.
- Перехід вулиці на червоне світло.
- Хабарництво.
- Азартні ігри у громадських місцях.
- Розбійний напад.

3. Обговоріть і опишіть можливі заходи для перевиховання дітей-правопорушників (за зразком).



Правопорушення	Заходи для перевиховання
Розбишака навімисне ламає молоді дерева, обриває гілки, топче квіти.	Пояснити користь зелених насаджень, розповісти про повагу до чужої праці, запропонувати взяти участь у висаджуванні рослин та догляді за ними.
Компанія хлопців розмальовує стіну будинку фарбою.	_____
Хуліган відкриває поштові скриньки і псує пошту сусідів.	_____

Хлопчик сми-
кає одно-
класниць за
волосся та
заважає учи-
телеві вести
урок.

Соціальна роль людини

1. Продовж речення.



Людина, як член суспільства, виконує кілька
_____. Кожна з них ви-
магає певної _____. Я виконую
такі соціальні ролі: _____

_____.

2. Користуючись зразком, утвори і запиши пари відповід-
них слів.



Зразок: школа — вчителька, водій — автобус.

лікарня — _____

пілот _____

театр — _____

екскурсовод — _____

магазин — _____

кухар — _____

3. Обговоріть і заповніть таблицю.



Професія	Предмети, пов'язані з професією	Професійні та людські якості представника професії
Лікар	_____	_____
Програміст	_____	_____
Тренер з футболу	_____	_____

Гроші. Планування бюджету

1. Напиши, які грошові доходи може мати сім'я.



Дохід сімейного бюджету

2. Запиши у таблицю витрати своєї сім'ї.



Щомісячні	Щорічні	Змінні	Сезонні
_____	_____	_____	_____
_____	_____	_____	_____
_____	_____	_____	_____
_____	_____	_____	_____
_____	_____	_____	_____

3. Напиши кілька простих способів, як можна заощадити гроші із сімейного бюджету.



МІЙ ДІМ – ПЛАНЕТА ЗЕМЛЯ

Уявлення про Всесвіт та Сонячну систему

1. Продовж речення.



Увесь навколишній світ називають _____.

У давнину люди вважали, що центром Всесвіту є _____.

Сонце та космічні тіла, що обертаються навколо нього, утворюють _____.

2. Вибери і познач (✓) назви космічних тіл.



повітря

граніт

Місяць

комета

вода

Сонце

Земля

астероїд

метеороїд

ґрунт

пісок

зоря

3. Використовуючи різноманітні джерела, підготуйте повідомлення про те, якими уявляли Землю і Всесвіт прадавні слов'яни.



Сонце

1. Доповни речення.



Сонце — найближча до Землі _____, розжарена _____ куля.

Відстань від Землі до Сонця — _____.

Сонце — джерело _____ і _____ на Землі.

2. Намалюй Землю (крапка діаметром 1 мм) і Сонце (круг діаметром 109 мм). Порівняй їхні розміри.



3. Добери і запиши народні прислів'я про значення Сонця для життя і здоров'я людини.



Планети Сонячної системи

1. Розглянь малюнок. Пронумеруй планети Сонячної системи. Обведи назви планет земної групи зеленим кольором, а назви планет-гігантів — червоним.

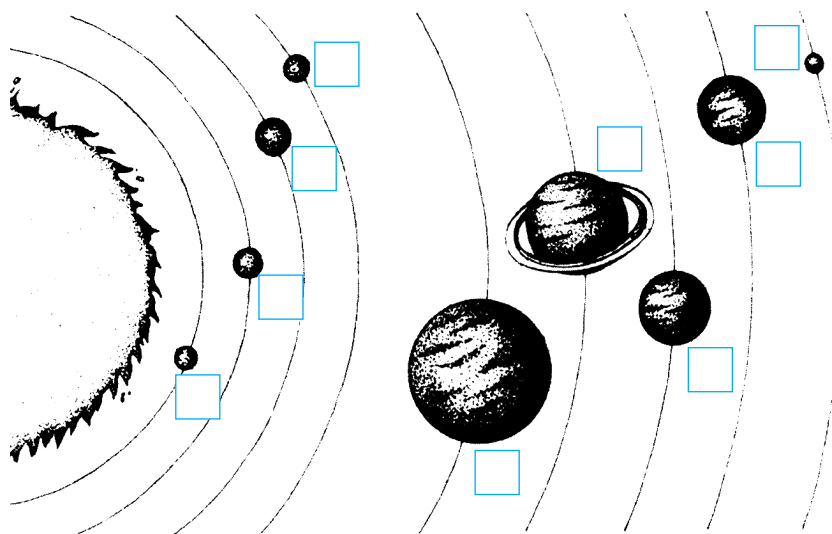

1. Венера
2. Меркурій
3. Земля
4. Сатурн

5. Марс
6. Юпітер
7. Уран
8. Нептун

2. Порівняйте планети Меркурій і Нептун за поданим планом.



План

1. Форма планет.
2. До якої групи належать.
3. Віддаленість від Сонця.
4. Розміри планет.
5. Температура поверхні.
6. Характеристика поверхні.

Зробіть висновок про подібні й відмінні ознаки.



Подібні ознаки: _____

Відмінні ознаки: _____

3. Використовуючи різноманітні джерела, підготуй і запиши повідомлення про одну з планет Сонячної системи.



Земля — планета Сонячної системи

1. Познач (✓) правильні твердження.



- Земля має форму круга.
- Земля — третя за віддаленістю від Сонця планета.
- Земля — єдина планета, на якій є життя.
- Земля має форму кулі.
- Земля менша за Меркурій.
- Земля більша за Венеру.
- Земля — четверта за віддаленістю від Сонця планета.

2. Доповни речення.



Полюси Землі — це точки, через які проходить _____ Землі. На однаковій відстані від полюсів проходить уявна лінія — _____. Довжина екватора Землі — _____. Екватор поділяє Землю на дві півкулі: _____ і _____.

3. Розглянь зображення глобуса. Підпиши, що на ньому позначено цифрами.

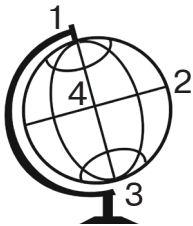

- 1. _____
- 2. _____
- 3. _____
- 4. _____

Добовий і річний рух Землі

1. Продовж речення.



Обертання Землі навколо осі спричиняє зміну _____ і _____. Повний оберт навколо своєї осі Земля робить за _____.

Повний оберт навколо Сонця Земля робить за _____ діб. Цей період називається _____. Високосний _____ триває _____ діб.

2. Розглянь схему обертання Землі навколо Сонця. Напиши, де буде яка пора року.

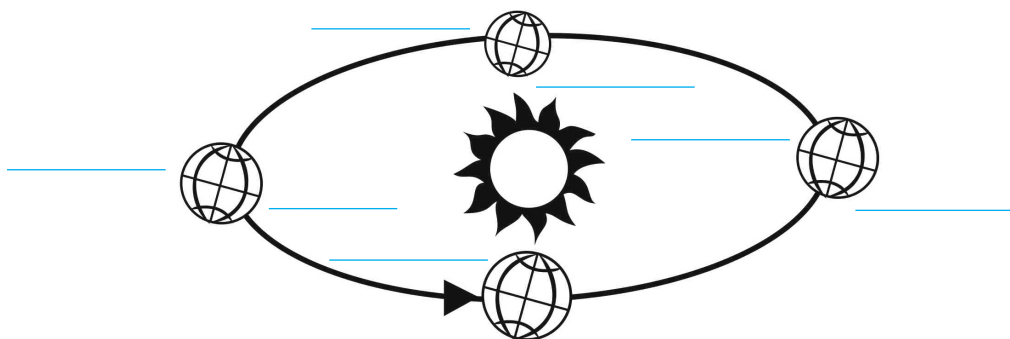

3. З'єднай частини правильних тверджень.



Якщо у південній півкулі зима, • то там літо.

Якщо Сонце краще освітлює південну півкулю, • то в південній півкулі осінь.

Якщо в північній півкулі весна, • то в північній півкулі літо.

Теплові пояси Землі

1. Зафарбуй на малюнку теплові пояси Землі: блакитним кольором холодні, зеленим — помірні і жовтим — жаркий. З'єднай зображені теплові пояси з їхніми назвами.

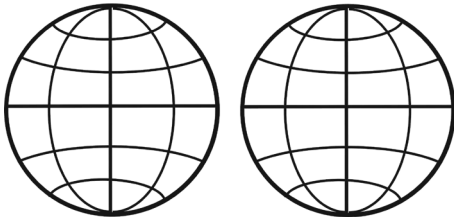

1. Жаркий (тропічний) пояс
2. Північний помірний пояс
3. Південний помірний пояс
4. Північний холодний пояс
5. Південний холодний пояс

2. Доповни речення.



Найтепліше у _____ поясі.

Найсуворіші умови у _____ поясах.

3. З'єднай частини правильних тверджень.



Найбагатший рос-
линний і тварин-
ний світ у поясі

•

• холодному, бо
там мало тепла.

Найбідніша жива
природа у поясі

•

• жаркому, тому
що там найтеп-
ліше.

4. Дізнайся з додаткових джерел, у якому тепловому поясі жити найкомфортніше. Чому?



Місяць — природний супутник Землі

1. Познач (✓) правильні твердження.



- Місяць — розжарене небесне тіло кулястої форми.
- На поверхні Місяця є гори, рівнини й западини.
- Місяць завжди повернутий до Землі одним боком.
- Місяць світить відбитим світлом Сонця.
- У фазу повного Місяця його диск повністю темний.
- Місяць — єдиний природний супутник нашої планети.

2. Розглянь малюнки. Запиши назви зображених фаз Місяця.



3. Упиши у клітинки цифри так, щоб вони позначали небесні тіла від найменшого до найбільшого.



- Земля Сонце Місяць

4. Порівняйте Місяць і Сонце. Заповніть таблицю.



Ознаки для порівняння	Сонце	Місяць
Форма тіла	_____	_____
Відстань до Землі	_____	_____
Розміри	_____	_____

Розжарене чи холодне тіло?	_____	_____
Тверде чи газове тіло?	_____	_____
Чи випромінює світло й тепло?	_____	_____

Зробіть висновок, чим вони подібні і чим відрізняються.



Подібні ознаки: _____

Відмінні ознаки: _____

Сузір'я

1. З'єднай частини правильних тверджень.



Зоря — це •

ділянка зоряного неба
• з певним розташуван-
ням групи яскравих зір.

Сузір'я — це •

велетенське розжаре-
• не газове тіло кулястої
форми.

2. Запиши відомі тобі назви сузір'їв.



3. Доповни речення.



Полярна зоря — це найяскравіша зоря сузір'я

_____, що вказує на _____.

4. З'єднай зображення зорі і сузір'їв з їхніми назвами.

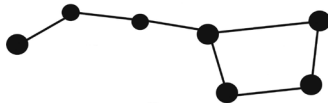

Великий Віз

Малий Віз

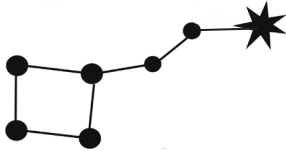

Полярна зоря

Чумацький Шлях — наша Галактика. Дослідження Всесвіту

1. Продовж речення.



Велетенська зоряна система — це _____.
За формою наша Галактика нагадує _____.
Сукупність галактик і простір між ними називають _____.

2. Розгадайте кросворд.

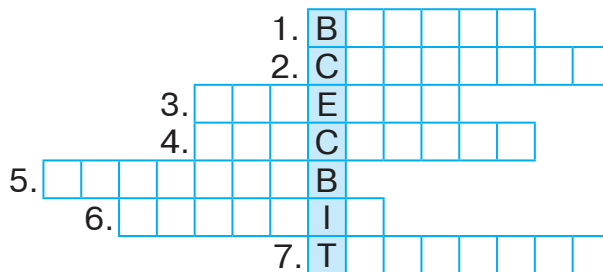

1. Планета Сонячної системи.
2. Апарат, який обертається навколо Землі, забезпечуючи телезв'язок.
3. Перший космонавт незалежної України.

4. Американський астронавт, який побував на Місяці.
5. Учений, який сконструював перший космічний корабель.
6. Перший у світі космонавт.
7. Прилад для спостереження за космічними тілами.

**Навчальний проєкт
«Мандрівка просторами Всесвіту,
про яку ти мрієш»**

1. Назва теми (маршрут подорожі).

2. План роботи.

3. Джерела інформації.

4. Цікаві відомості.

5. Ілюстрації або фотографії.

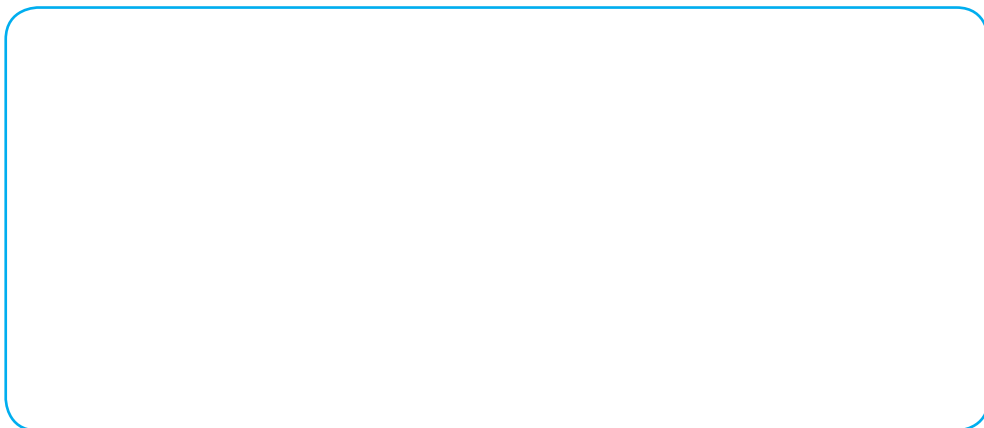

Горизонт. Сторони горизонту

1. Продовж речення.



Видима частина поверхні Землі, яку бачить навколо себе людина, — _____. Уявна межа між земною поверхнею і небом — _____.

2. Розглянь малюнки. Підпиши, де зображено відкриту місцевість, а де — закриту.

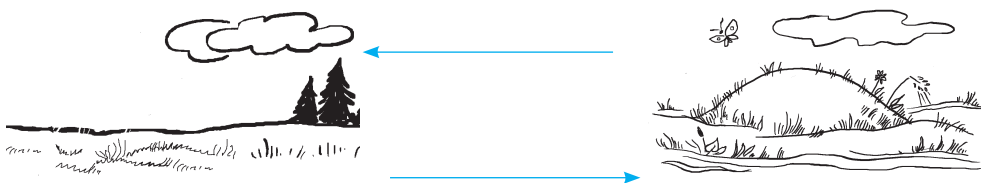

3. Підпиши на малюнку скорочено основні і проміжні сторони горизонту.

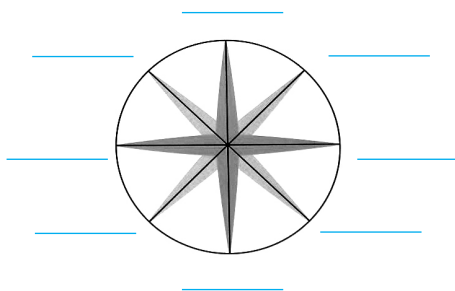

4. Накресли схему шляху, який подолали Дмитрик і Наталочка.



Діти вирушили з точки А і пішли на північ, потім на південний схід, далі — на захід. Визнач, у якому напрямку рухатимуться Дмитрик і Наталочка, аби повернутися в точку А.

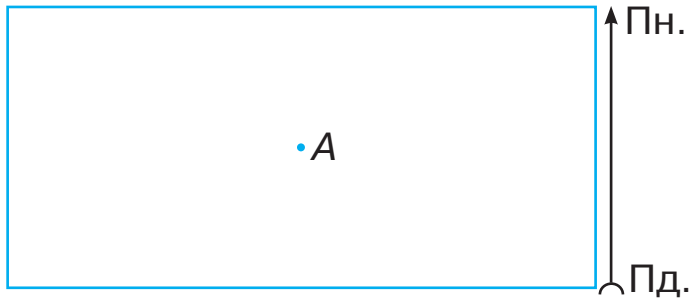

Орієнтування на місцевості за Сонцем і місцевими ознаками

1. Продовж речення.



Орієнтуватися на місцевості — означає вміти визначати _____.

2. Утвори правильні твердження.



З північного боку

З південного боку

- біля дерев і пеньків ростуть гриби.
- мурашник має крутий схил.
- сніг на схилах горбів розтає швидше.
- мурашки будують свої оселі.
- стовбури дерев більше вкриті мохом і лишайниками.
- суниці на галявині біля пенька дозрівають раніше.
- у поодиноких дерев листя та гілки густіші й довші.

3. Познач на малюнку сторони горизонту.

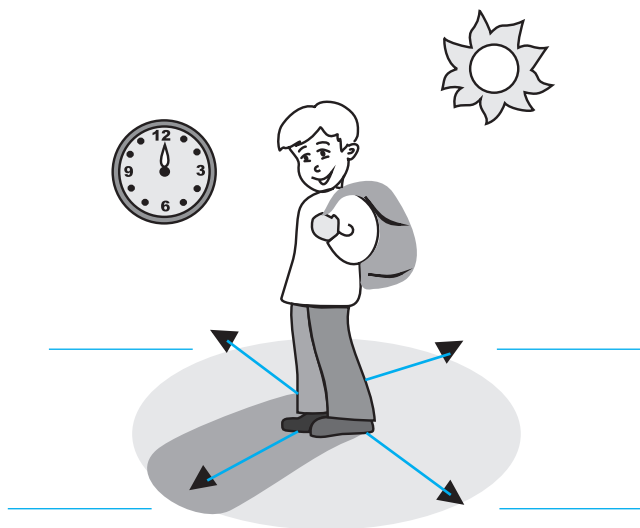

Компас

1. Продовж речення, обравши правильний варіант відповіді.



• Компас — це прилад для

- спостереження за зміною висоти Сонця над горизонтом;
- вимірювання довжини тіні від об'єкта;
- визначення сторін горизонту.

• Червоний кінець стрілки компаса вказує на

- схід;
- південь;
- північ.

2. Познач складові компаса відповідними цифрами.

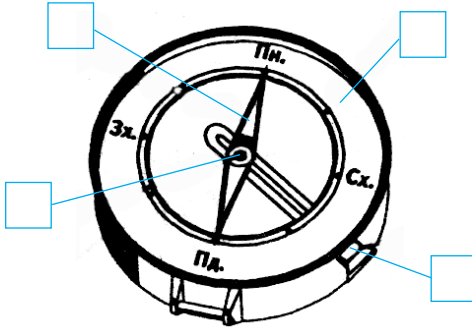

1. корпус
2. стрілка
3. циферблат з позначками сторін горизонту
4. фіксатор

3. Визначте за допомогою компаса, де в класі північ, південь, захід, схід. Упишіть відповідні назви сторін горизонту в подане речення.



Від нашої парти вікна розташовані у напрямі на _____, двері—у напрямі на _____, класна дошка — на _____.

Зображення місцевості на плані

1. Доповни речення.



Креслення на папері вигляду зверху невеликої ділянки земної поверхні — це _____.
Кожен об'єкт на плані позначають _____
_____. Масштаб плану місцевості вказує,





_____.

2. Масштаб плану сільської місцевості: 1 см — 30 м. Відстань між аптекою і школою на плані становить 2 см. Яка справжня відстань від аптеки до школи? _____
_____.



3. Прочитай. У дужках запиши назви умовних знаків, які зустрічаються в тексті.



Дмитрик і Наталочка з однокласниками пішли на екскурсію до  (_____). Спочатку вони йшли  (_____), потім  (_____). У лісі знайшли , біля якого відпочили. Повертаючись додому, вийшли до  (_____).

4. Зобразіть план пришкільної ділянки.



Географічна карта

1. Продовж речення, указавши правильний варіант відповіді.



• Географічна карта — це зменшене в багато разів зображення на папері земної поверхні або її частин за допомогою

- малюнків;
- масштабу й умовних знаків;
- масштабу й схем.

- Умовними знаками на фізичній карті позначають

- дороги, поля, сади, будівлі;
- ріки, моря, рівнини, гори.

2. Познач цифрами у клітинках на малюнку меридіани, паралелі, екватор.

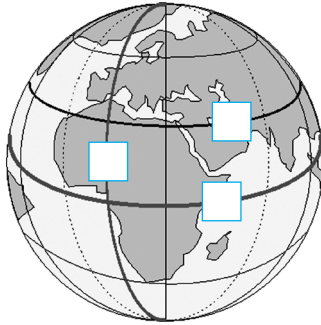

1. Паралелі
2. Меридіани
3. Екватор

3. Розгадай кросворд.



1. Лінії, які вказують на карті напрям захід — схід.
2. Що позначають на карті коричневим кольором?
3. Лінії, які з'єднують північний і південний полюси.
4. Що позначають на карті зеленим і жовтим кольорами?
5. Як називають різні за формою й кольором знаки на карті?
6. Що позначають на карті блакитно-синім кольором?
7. Запис, який показує, у скільки разів зменшено дійсні відстані на карті.

4. Порівняйте глобус і фізичну карту півкуль. Що між ними спільне, а що — відмінне?



	Глобус	Карта
Спільне:	<hr/> <hr/> <hr/>	<hr/> <hr/> <hr/>
Відмінне:	<hr/> <hr/> <hr/>	<hr/> <hr/> <hr/>

Читання плану і карти з використанням умовних знаків і масштабу

Робота з картою

1. Уважно розглянь фізичну карту України (в підручнику). Прочитай масштаб карти і поясни, на що він вказує. Відповідь запиши.



2. Які умовні знаки є на карті? Що вони означають? Зобрази деякі з них і запиши їхні значення.



- 3.** Знайди на карті столицю України — місто Київ. Використовуючи масштаб карти, визнач відстань від Києва до Львова. Запиши.



Робота з планом

- 1.** Розглянь план Києва у підручнику (с. 107). Який його масштаб? Які умовні знаки використано? Зобрази деякі з них і запиши їхні значення.



- 2.** На плані Києва знайди вулицю Хрещатик. Використовуючи масштаб плану, визнач відстань від Хрещатика до музею. Запиши.



- 3.** Покажи на плані Києва музичну академію і готель. У якому напрямку від вулиці Хрещатик знаходиться кожен із цих об'єктів? Запиши.



Океани, материки і частини світу

1. Доповни речення.



Великі ділянки водного простору — це _____.
_____ . Він займає _____ земної поверхні.

2. Цифрами у клітинках познач послідовність океанів від найменшого за розмірами до найбільшого.



- Тихий
- Атлантичний
- Індійський
- Північний Льодовитий

3. З'єднай частини правильних тверджень.



- | | |
|---------------|--|
| Півострів — • | • найбільша ділянка суші, з усіх сторін оточена водою. |
| Острів — • | • ділянка суші, оточена водою з трьох сторін. |
| Материк — • | • найменша ділянка суші, з усіх сторін оточена водою. |

4. Заповни таблицю. Материки запиши у порядку від найбільшого за площею до найменшого. Укажи, які частини світу розташовані на материку, або охоплюють декілька континентів.



№ п/п	Материки		Частини світу
1	_____	1	_____
		2	_____
2	_____	3	_____
3	_____	4	_____
4	_____		
5	_____	5	_____
6	_____	6	_____

5. Нанеси на контурну карту (с. 58–59) спочатку назви материків, а потім — океанів.



Розселення людей на Землі. Кількість населення на нашій планеті

1. З'єднай частини правильних тверджень.



- | | | |
|---|---|-------------|
| Постійно люди не живуть на материку | • | Євразія. |
| Найбільше людей проживає на материку | • | Австралія. |
| Найменше населення проживає на материку | • | Антарктида. |

2. Продовж речення.



- Кількість населення Землі — _____ осіб.
 Кількість країн на планеті — _____.
 Найбільша за площею країна світу — _____.
 Найменша країна світу — _____.

Країна, яка займає цілий материк, — _____.
Найбільша країна світу за кількістю населення — _____.

3. Цифрами у клітинках познач країни світу у порядку зростання кількості населення.



Китай

Індія

Україна

4. Розшифруй слова. Запиши, яке вони мають значення для людства.



АНИЦИДЕМ — _____.

АНЄІГІГ — _____.

ИКІЛ — _____.

АНИЦКАВ — _____.

Форми земної поверхні

1. Доповни схему.

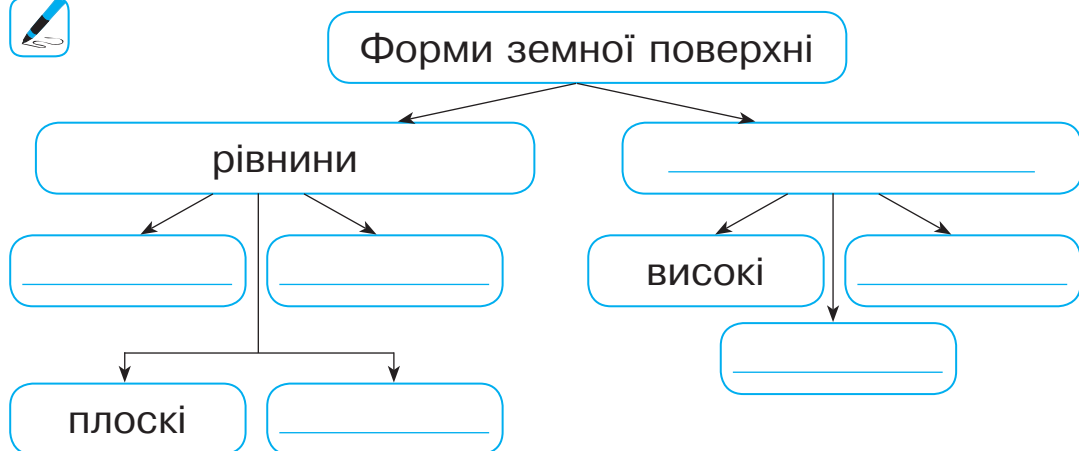

2. Розгляньте схему горба і гори. Напишіть назви їхніх частин. Порівняйте горб і гору за будовою і висотою. Чим вони подібні? Чим відрізняються?

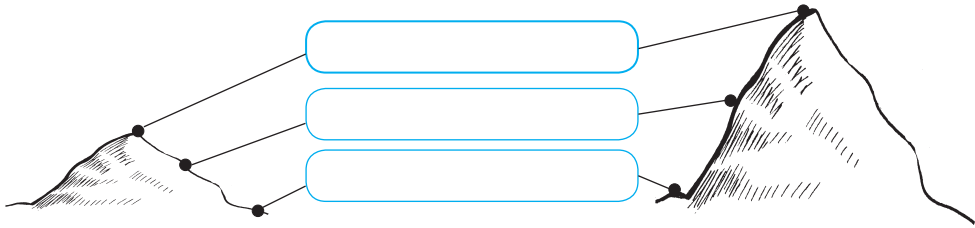

Спільне: _____

Відмінне: _____

3. Розшифруйте ребус і ви дізнаєтесь назву найвищих гір світу.



Як змінюються форми земної поверхні

1. Розгадай кросворд.



По горизонталі:

2. Природний чинник, що спричинює руйнування гір.

3. Заглиблення на земній поверхні з пологими схилами, порослими рослинами.

5. Піщаний пагорб.

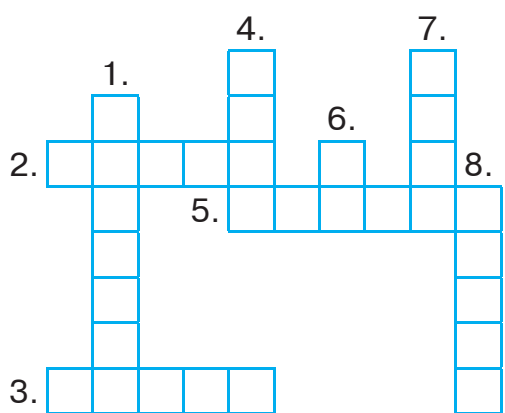

По вертикалі:

1. Рівна ділянка земної поверхні.
4. Підвищення на земній поверхні заввишки до 200 м.
6. Заглиблення на земній поверхні з крутими схилами.
7. Природний чинник, під дією якого утворюються заглиблення на земній поверхні.
8. Рукотворний пагорб.

Як вулкани і землетруси змінюють земну поверхню

1. Використовуючи підказки, познач цифрами на малюнку зображені елементи.



1. Магма — розжарена і розплавлена маса гірських порід, насичена газами, що утворюється у глибинах Землі.
2. Лава — це магма, що виривається назовні під час виверження вулкана, звільнена від газів і тече схилами.

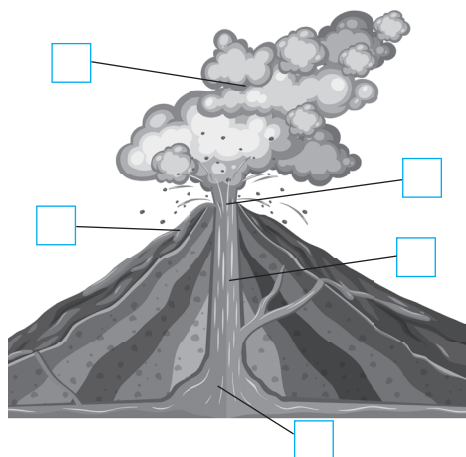

3. Хмара пилу та газів, що утворюється, коли вибухає вулкан.
4. Жерло — основна тріщина, якою піднімається магма.
5. Кратер — отвір у земній поверхні, через який виливається магма.

2. Прочитай фрагменти казки. Про які стихійні лиха у них розповідається? Запиши.



...Вирушив Котигорошко у дорогу. Іде та й іде. Аж раптом відчув, як земля захиталась під ногами, затремтіла, на дорозі з'явилися тріщини, дерева почали падати, хатинки руйнуватися. Що це було?

_____.

Йшов-йшов Котигорошко і почув, як загуділа земля, і побачив, як над високою горою хмара пилу та яскравих іскр піднялась, а по схилах потекла розпечена маса. Що це було? _____.

3. Дмитрик і Наталочка записали безпечні для людини місця під час землетрусу. Познач «+» правильні відповіді дітей.



- Під столом.
- Подалі від ліній електропередач.
- На балконі.
- У ліфті.
- У дверному отворі.
- Біля вікон у будинку.
- У кутку кімнати, утвореному товстими стінами будинку.
- Подалі від будинків.
- У підвалі.
- На широкій вулиці, майданчику, у сквері.
- Подалі від стовпів і огорож.

Погода. Прогноз погоди

1. Доповни схему.

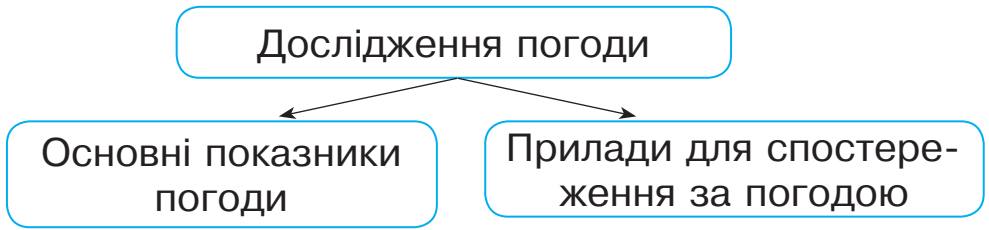

1. _____
2. _____
3. _____
4. _____

1. _____
2. _____
3. _____

2. Підсумуй осінні спостереження (с. 65).



3. «Пройдіть» лабіринтом і розшифруйте народну прикмету про погоду. Перевірте її.



Б	И	П	О	Г	А	С	Я	—	Д	О	В	
У	С	Т	З	Р	І	Ь	В	І	К	Н	І	Д
Р	У	Ф	Е	У	С	Т	З	И	М	А	Л	Л
Т	К	О	М	Д	Ь	И	О	С	І	Н	І	И
З	Є	Р	Л	Е	Н	Л	П	Е	Т	Р	Т	Г
М	Е	Р	І	С	Т	Е	Г	Р	И	Б	И	И
И	Д	А	Я	К	Ї	М	І	Т	Е	М	А	;
Д	Г	Б	І	—	Е	Д	Й	У	Р	О	Г	В
З	И	М	А	Д	Д	З	А	М	Е	Т	І	Л
С	Н	І	Г	О	М	О	Р	О	З	У	З	Ь

4. Дмитрик і Наталочка склали правила поведінки під час грози. Доповни їх.



Коли знаходишся вдома: позакривай всі вікна й двері; _____

Коли знаходишся у лісі: не ховайся під високим деревом; _____

Коли знаходишся у полі: не лягай на мокру землю; _____

Коли знаходишся у воді: швидко вийди на берег; _____

5. Підкресли назви природних стихійних лих, пов'язаних з погодою.



Виверження вулканів, гроза, злива, град, хуртовини, землетрус, повінь, ураган (сильний вітер).

Природні зони Землі

1. Упиши пропущені слова.



Природна зона — це _____ ділянка земної поверхні, на якій подібні _____, схожі _____ і _____ світ та упродовж року панує однакова _____.

На рівнинах природні зони змінюються з _____ на _____, а у горах — з _____.

Слова для довідки: висотою, велика, погода, ґрунти, рослинний, південь, тваринний, півночі.

2. Допиши речення.



Причина зміни природних зон _____

3. З'єднай назви природних зон і кольори, якими їх позначають на географічній карті природних зон.



білий

Ліси •

жовтий

• Савани

Степи •

зелений

• Льодові пустелі
(арктична,
антарктична)

помаранчевий

Пустелі •

рожевий

• Гірські райони

коричневий

Тихий океан

1. Доповни речення.



Тихий океан — _____ і _____
на планеті. Його максимальна глибина —
_____ метрів.

З віддаленням від екватора океанічна вода стає
_____ і _____.

2. Укажи, до якої групи належить кожна з названих тварин — мешканців Тихого океану.



- синій кит •
- китова акула •
- восьминіг •
- скат манта •
- кальмар •
- морський котик •

риби

звірі

МОЛЮСКИ

3. Підкресли назву «зайвої» рослини. Поясни свій вибір.



Бурі водорості, латаття біле, червоні водорості, зелені водорості .

4. Розшифруйте ребус і ви дізнаєтесь назву рослини, яка зростає в Тихому океані.



ЯРІНА

345231

Атлантичний океан

1. Доповни речення.



Атлантичний океан — за площею і глибиною _____
_____ на планеті. Його макси-
мальна глибина — _____ метрів.

2. Підкресли у кожному рядку назву «зайвої» тварини. Поясни свій вибір.



Тюлень, морський котик, кит, морська черепаха.
Оселедець, кальмар, баракуда, сардина.

3. Розшифруйте ребус і ви дізнаєтесь назву водоростей, які зростають в Атлантичному океані.



ГАР

312



Індійський океан

1. Доповни речення.



Індійський океан — за площею і глибиною _____
_____ на планеті. Його максимальна гли-
бина — _____ метрів. Індійський океан —
_____ і _____.

2. Скориставшись словами для довідки, запиши у клітинках цифри, які відповідають назвам зображених тварин Індійського океану.

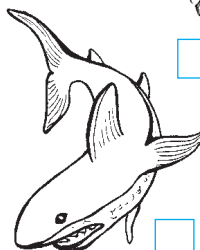
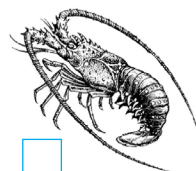
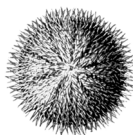

Слова для довідки: 1. Кальмар. 2. Морський їжак. 3. Летюча риба. 4. Лангуст. 5. Морська Зірка. 6. Акула.

3. Розшифруйте ребус і ви дізнаєтесь назву отруйної тварини Індійського океану.



Північний Льодовитий океан

1. Доповни речення.



Північний Льодовитий океан — _____ і _____ з океанів. Його максимальна глибина — _____ метрів. Північний Льодовитий океан — _____, тому що розташований у _____ тепловому поясі.

3. Склади схеми ланцюгів живлення, характерні для Північного Льодовитого океану, використовуючи назви таких організмів: а) молюски, водорості, морж; б) риба, рачки, водорості, білий ведмідь.

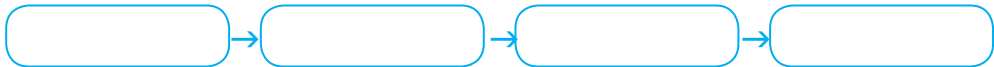

2. Підкресли в кожному рядку назву «зайвої» тварини. Поясни свій вибір.



Тюлень, мойва, кит, морж.

Морський окунь, білуха, оселедець, лосось.

4. Заповніть таблицю. Порівняйте гренландського тюленя і гренландського кита. Чим вони подібні? Чим відрізняються? Спільні ознаки підкресліть.



Ознаки	Гренландський тюлень	Гренландський кит
До якої групи тварин належить?	_____	_____
Особливості шкіри: чи товста шкіра; чи товстий шар підшкірного жиру; чим вкрита шкіра.	_____	_____
	_____	_____
	_____	_____
Які кінцівки?	_____	_____
Чим живиться?	_____	_____
Чи весь час проводить у воді?	_____	_____

Людина і Світовий океан

1. Розв'яжи кросворд.

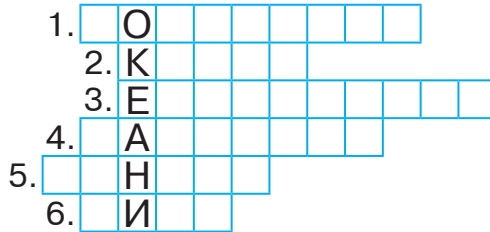

1. Рослини, які людина добуває зі Світового океану.
2. Дослідник океану.
3. Вид енергії, яку людина отримує з енергії морських хвиль.
4. Прилад для дослідження океанічного дна.
5. Велетенські хвилі в океані.
6. Тварини, які людина виловлює в океані.

2. Розшифруйте ребуси і ви дізнаєтесь назви тварин, вилов яких в Світовому океані у більшості країн заборонений.

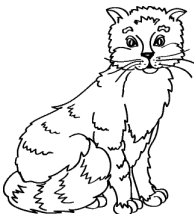

І=И

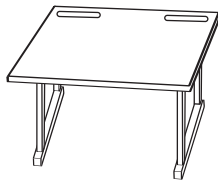

П=Ч

Антарктида

1. Доповни схему словами, що характеризують Антарктиду.



Розташована
навколо _____

Вкрита _____

Най _____

Омивається во-
дами океанів:

АНТАРКТИДА

Постійного
населення

Постійних річок

Держав _____

2. Порівняйте Антарктиду й Арктику.



Спільні ознаки: _____



Відмінні ознаки: _____

3. Придумай і намалюй емблему Антарктиди.



Жива природа Антарктиди

1. Розв'яжи кросворд.

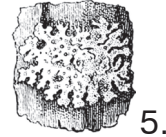
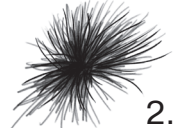
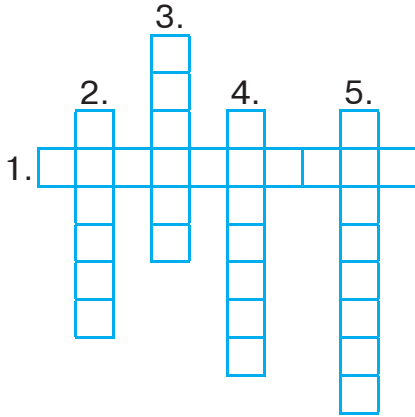

2. Склади схему ланцюга живлення, характерного для Антарктиди, використовуючи такі назви організмів: тюлень, рачки, риба, мікроскопічні водорості.

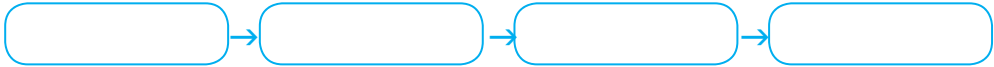

3. Підкресли у кожному рядку назву «зайвої» тварини. Поясни свій вибір.



Пінгвін, поморник, косатка, буревісник.

Морський слон, морський леопард, білий ведмідь, кит.

4. Розв'яжи задачу. Пінгвін Дженту — найшвидший серед пінгвінів, він плаває зі швидкістю 36 км за годину, а імператорський пінгвін — у 3 рази повільніше. Пінгвін Аделі пропливає 2 кілометри за 15 хвилин. Хто кращий плавець — імператорський пінгвін чи пінгвін Аделі?



КОНТУРНА КАРТА ПІВКУЛЬ

ФІЗИЧНА КАРТА ПІВКУЛЬ



МАСШТАБ 1 : 145 000 000

СХІДНА ПІВКУЛЯ

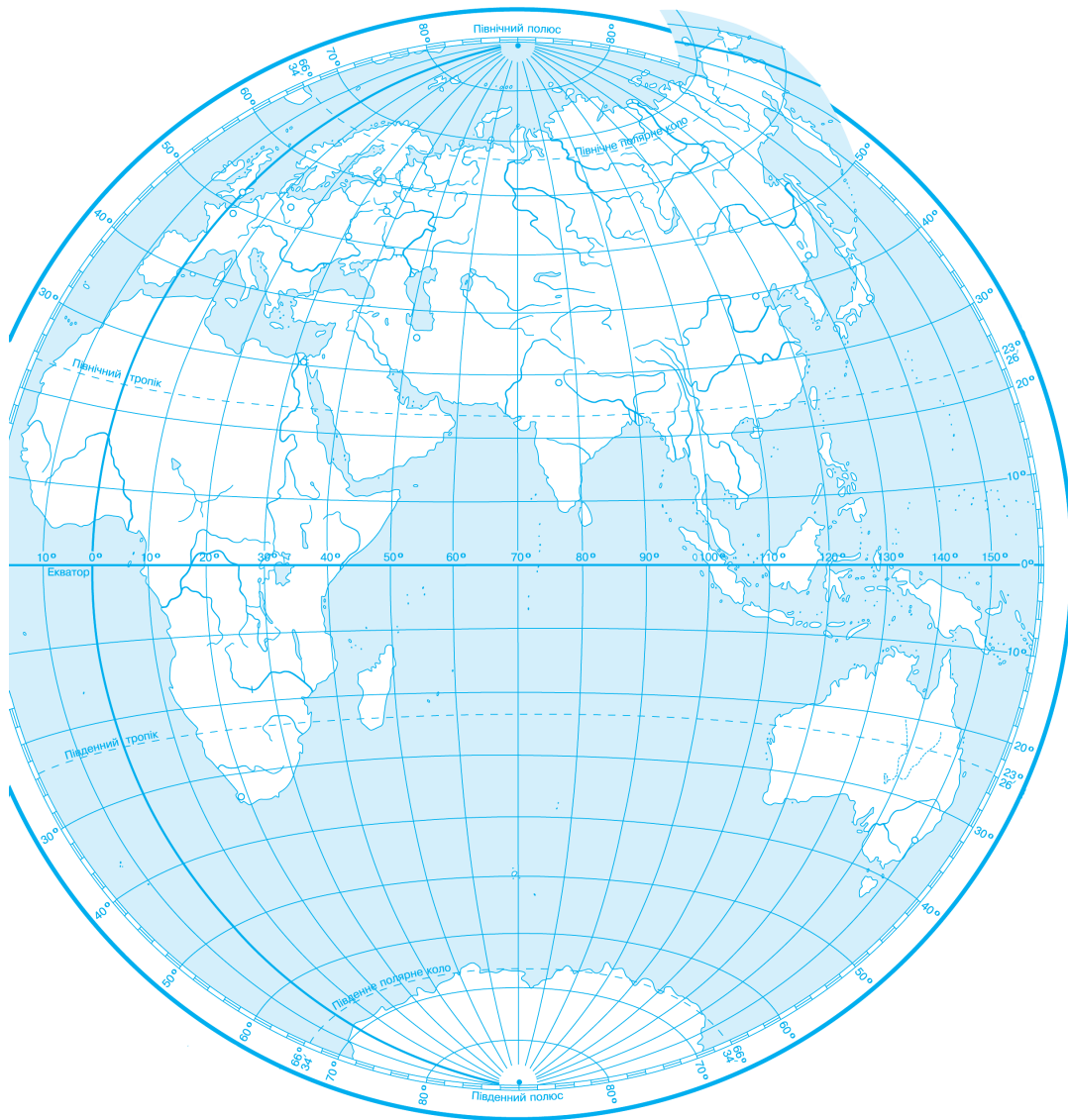

Дорогий четвертокласнику! Дорога четвертокласнице!

Протягом року ти будеш спостерігати за погодою, неживою і живою природою, працею людей.

Свої спостереження проводи систематично за таким планом:

1. Температура повітря.
2. Вітер.
3. Стан неба.
4. Оподи.
5. Стан рослин.
6. Поведінка тварин.
7. Праця людей.

Результати спостережень за погодою записуй у таблицю.

УМОВНІ ПОЗНАЧЕННЯ

- — ясно (небо безхмарне або на небі білі хмарки)
- ◐ — хмарно (значна частина неба вкрита хмарами)
- — похмуро (усе небо вкрите хмарами)

☉☉ — дощ

✖ — сніг

▽ — злива

✖ — мокрий сніг

☽ — роса

≡ — туман

△ — град

☒ — іній

⚡ — хуртовина

∞ — ожеледь

⚡ — гроза

☾ — райдуга

↓ — північний вітер

↑ — південний вітер

→ — західний вітер

← — східний вітер

↙ — північно-західний вітер

↘ — північно-східний вітер

↗ — південно-західний вітер

↖ — південно-східний вітер

На основі спостережень ти зможеш зрозуміти взаємозв'язки між явищами неживої і живої природи; встановити найхарактерніші зміни у розвитку тієї чи іншої рослини, комахи, птаха тощо.

Ти будеш ще більше любити природу, дбайливо ставитися до неї, охороняти природні багатства, шанувати працю людей.

Зразок заповнення календаря природи:

Дата	Температура повітря	Вітер	Стан неба	Оподи	Інші явища природи
1.	+ 1 2°	↓↑→←↙↘↗↖	○◐●	☉☉ ✖ ▽ ✖	

ОСІНЬ

1. Яка пора року?

Невидимка ходить гаєм, всі дерева роздягає. _____

2. Відгадай ребуси.



3. Розфарбуй листки й плоди. Запиши під малюнками назви рослин.

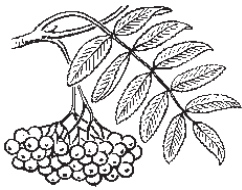

4. Плоди і насіння яких рослин ти бачиш на малюнку?



5. Відгадай кросворд. Прочитай нове слово. Визнач, до якої групи рослин належать ці плоди.

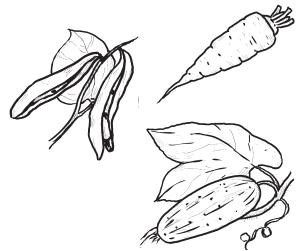
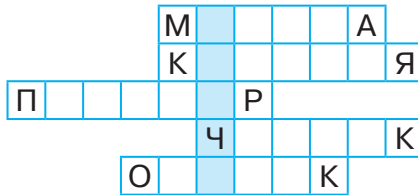
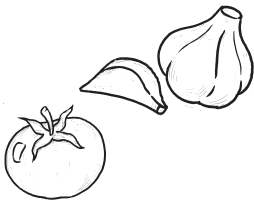

6. Відгадай загадки Осені.

Рукавом змахнув — дерево зігнув. _____ Сіре сукно лізе у вікно. _____ Летить горлиця по синьому небу, крила розкрила, сонце закрила. _____

7. В прикмети вір, але перевір.

У лісі багато горобини — осінь буде дощова, а якщо мало — суха.

Грім у вересні віщує довгу осінь. **ВЕРЕСЕНЬ**

Дата	Температура повітря			Вітер	Стан неба	Опади	Інші явища природи
1.	+		°	↓↑→←↘↙↗↖	☉ ☾ ☿	☁ ☂ ☃ ☄	
2.	+		°	↓↑→←↘↙↗↖	☉ ☾ ☿	☁ ☂ ☃ ☄	
3.	+		°	↓↑→←↘↙↗↖	☉ ☾ ☿	☁ ☂ ☃ ☄	
4.	+		°	↓↑→←↘↙↗↖	☉ ☾ ☿	☁ ☂ ☃ ☄	
5.	+		°	↓↑→←↘↙↗↖	☉ ☾ ☿	☁ ☂ ☃ ☄	
6.	+		°	↓↑→←↘↙↗↖	☉ ☾ ☿	☁ ☂ ☃ ☄	
7.	+		°	↓↑→←↘↙↗↖	☉ ☾ ☿	☁ ☂ ☃ ☄	
8.	+		°	↓↑→←↘↙↗↖	☉ ☾ ☿	☁ ☂ ☃ ☄	
9.	+		°	↓↑→←↘↙↗↖	☉ ☾ ☿	☁ ☂ ☃ ☄	
10.	+		°	↓↑→←↘↙↗↖	☉ ☾ ☿	☁ ☂ ☃ ☄	
11.	+		°	↓↑→←↘↙↗↖	☉ ☾ ☿	☁ ☂ ☃ ☄	
12.	+		°	↓↑→←↘↙↗↖	☉ ☾ ☿	☁ ☂ ☃ ☄	
13.	+		°	↓↑→←↘↙↗↖	☉ ☾ ☿	☁ ☂ ☃ ☄	
14.	+		°	↓↑→←↘↙↗↖	☉ ☾ ☿	☁ ☂ ☃ ☄	
15.	+		°	↓↑→←↘↙↗↖	☉ ☾ ☿	☁ ☂ ☃ ☄	
16.	+		°	↓↑→←↘↙↗↖	☉ ☾ ☿	☁ ☂ ☃ ☄	
17.	+		°	↓↑→←↘↙↗↖	☉ ☾ ☿	☁ ☂ ☃ ☄	
18.	+		°	↓↑→←↘↙↗↖	☉ ☾ ☿	☁ ☂ ☃ ☄	
19.	+		°	↓↑→←↘↙↗↖	☉ ☾ ☿	☁ ☂ ☃ ☄	
20.	+		°	↓↑→←↘↙↗↖	☉ ☾ ☿	☁ ☂ ☃ ☄	
21.	+		°	↓↑→←↘↙↗↖	☉ ☾ ☿	☁ ☂ ☃ ☄	
22.	+		°	↓↑→←↘↙↗↖	☉ ☾ ☿	☁ ☂ ☃ ☄	
23.	+		°	↓↑→←↘↙↗↖	☉ ☾ ☿	☁ ☂ ☃ ☄	
24.	+		°	↓↑→←↘↙↗↖	☉ ☾ ☿	☁ ☂ ☃ ☄	
25.	+		°	↓↑→←↘↙↗↖	☉ ☾ ☿	☁ ☂ ☃ ☄	
26.	+		°	↓↑→←↘↙↗↖	☉ ☾ ☿	☁ ☂ ☃ ☄	
27.	+		°	↓↑→←↘↙↗↖	☉ ☾ ☿	☁ ☂ ☃ ☄	
28.	+		°	↓↑→←↘↙↗↖	☉ ☾ ☿	☁ ☂ ☃ ☄	
29.	+		°	↓↑→←↘↙↗↖	☉ ☾ ☿	☁ ☂ ☃ ☄	
30.	+		°	↓↑→←↘↙↗↖	☉ ☾ ☿	☁ ☂ ☃ ☄	

Пізній листопад — на сувору тривалу зиму. **ЛИСТОПАД**

Дата	Температура повітря			Вітер	Стан неба	Опади	Інші явища природи
1.	+		°	↓↑→←↘↙↗↖	☉ ☾ ☿	☁ ☂ ☃ ☄	
2.	+		°	↓↑→←↘↙↗↖	☉ ☾ ☿	☁ ☂ ☃ ☄	
3.	+		°	↓↑→←↘↙↗↖	☉ ☾ ☿	☁ ☂ ☃ ☄	
4.	+		°	↓↑→←↘↙↗↖	☉ ☾ ☿	☁ ☂ ☃ ☄	
5.	+		°	↓↑→←↘↙↗↖	☉ ☾ ☿	☁ ☂ ☃ ☄	
6.	+		°	↓↑→←↘↙↗↖	☉ ☾ ☿	☁ ☂ ☃ ☄	
7.	+		°	↓↑→←↘↙↗↖	☉ ☾ ☿	☁ ☂ ☃ ☄	
8.	+		°	↓↑→←↘↙↗↖	☉ ☾ ☿	☁ ☂ ☃ ☄	
9.	+		°	↓↑→←↘↙↗↖	☉ ☾ ☿	☁ ☂ ☃ ☄	
10.	+		°	↓↑→←↘↙↗↖	☉ ☾ ☿	☁ ☂ ☃ ☄	
11.	+		°	↓↑→←↘↙↗↖	☉ ☾ ☿	☁ ☂ ☃ ☄	
12.	+		°	↓↑→←↘↙↗↖	☉ ☾ ☿	☁ ☂ ☃ ☄	
13.	+		°	↓↑→←↘↙↗↖	☉ ☾ ☿	☁ ☂ ☃ ☄	
14.	+		°	↓↑→←↘↙↗↖	☉ ☾ ☿	☁ ☂ ☃ ☄	
15.	+		°	↓↑→←↘↙↗↖	☉ ☾ ☿	☁ ☂ ☃ ☄	
16.	+		°	↓↑→←↘↙↗↖	☉ ☾ ☿	☁ ☂ ☃ ☄	
17.	+		°	↓↑→←↘↙↗↖	☉ ☾ ☿	☁ ☂ ☃ ☄	
18.	+		°	↓↑→←↘↙↗↖	☉ ☾ ☿	☁ ☂ ☃ ☄	
19.	+		°	↓↑→←↘↙↗↖	☉ ☾ ☿	☁ ☂ ☃ ☄	
20.	+		°	↓↑→←↘↙↗↖	☉ ☾ ☿	☁ ☂ ☃ ☄	
21.	+		°	↓↑→←↘↙↗↖	☉ ☾ ☿	☁ ☂ ☃ ☄	
22.	+		°	↓↑→←↘↙↗↖	☉ ☾ ☿	☁ ☂ ☃ ☄	
23.	+		°	↓↑→←↘↙↗↖	☉ ☾ ☿	☁ ☂ ☃ ☄	
24.	+		°	↓↑→←↘↙↗↖	☉ ☾ ☿	☁ ☂ ☃ ☄	
25.	+		°	↓↑→←↘↙↗↖	☉ ☾ ☿	☁ ☂ ☃ ☄	
26.	+		°	↓↑→←↘↙↗↖	☉ ☾ ☿	☁ ☂ ☃ ☄	
27.	+		°	↓↑→←↘↙↗↖	☉ ☾ ☿	☁ ☂ ☃ ☄	
28.	+		°	↓↑→←↘↙↗↖	☉ ☾ ☿	☁ ☂ ☃ ☄	
29.	+		°	↓↑→←↘↙↗↖	☉ ☾ ☿	☁ ☂ ☃ ☄	
30.	+		°	↓↑→←↘↙↗↖	☉ ☾ ☿	☁ ☂ ☃ ☄	

ПІДСУМУЙ ОСІННІ СПОСТЕРЕЖЕННЯ

1. Восени було днів:

ясних _____, хмарних _____,
похмурих _____, з опадами _____.

2. Яка температура повітря була найвища? _____; найнижча? _____.

3. Кількість днів з температурою вище 0° _____, нижче 0° _____.

4. Як змінювалася тривалість дня? Чому?

5. Напрямок яких вітрів переважав?

6. Що змінилося в зовнішньому вигляді рослин? Чому?

7. Чи змінилася поведінка диких тварин? Чому?

8. Які види робіт виконували люди на полях?

ЗИМА

1. Яка пора року?

Прийшла до нас бабуся в білому кожусі.

Вгадайте — хто вона, бабуся чепурна? _____

2. Відгадай ребуси.



3. Чиї сліди на снігу?



(лисиці, мишки, зайця, пташки, білочки)

4. Яка пташка зайва?



5. Відгадай кросворд.

По горизонталі (зліва-направо)

1. Хоч сам не біжить, а стояти не велить.

3. Замерзлі краплі води під стріхою висять.

5. Тварина, що впадає зимою в сплячку.

7. Назва зимового місяця.

По вертикалі (зверху-вниз)

2. Пора року.

4. Сам вода і по воді плаває.

6. Живе — лежить, умре — побіжить.

6. В прикмети вір, але перевір.

Перший сніг упав на мокру землю — лежатиме, на суху — скоро розтане.

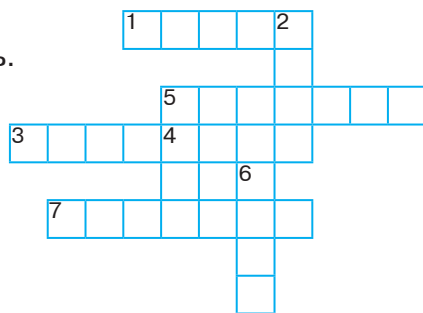

Мої дослідження в світлинах та малюнках

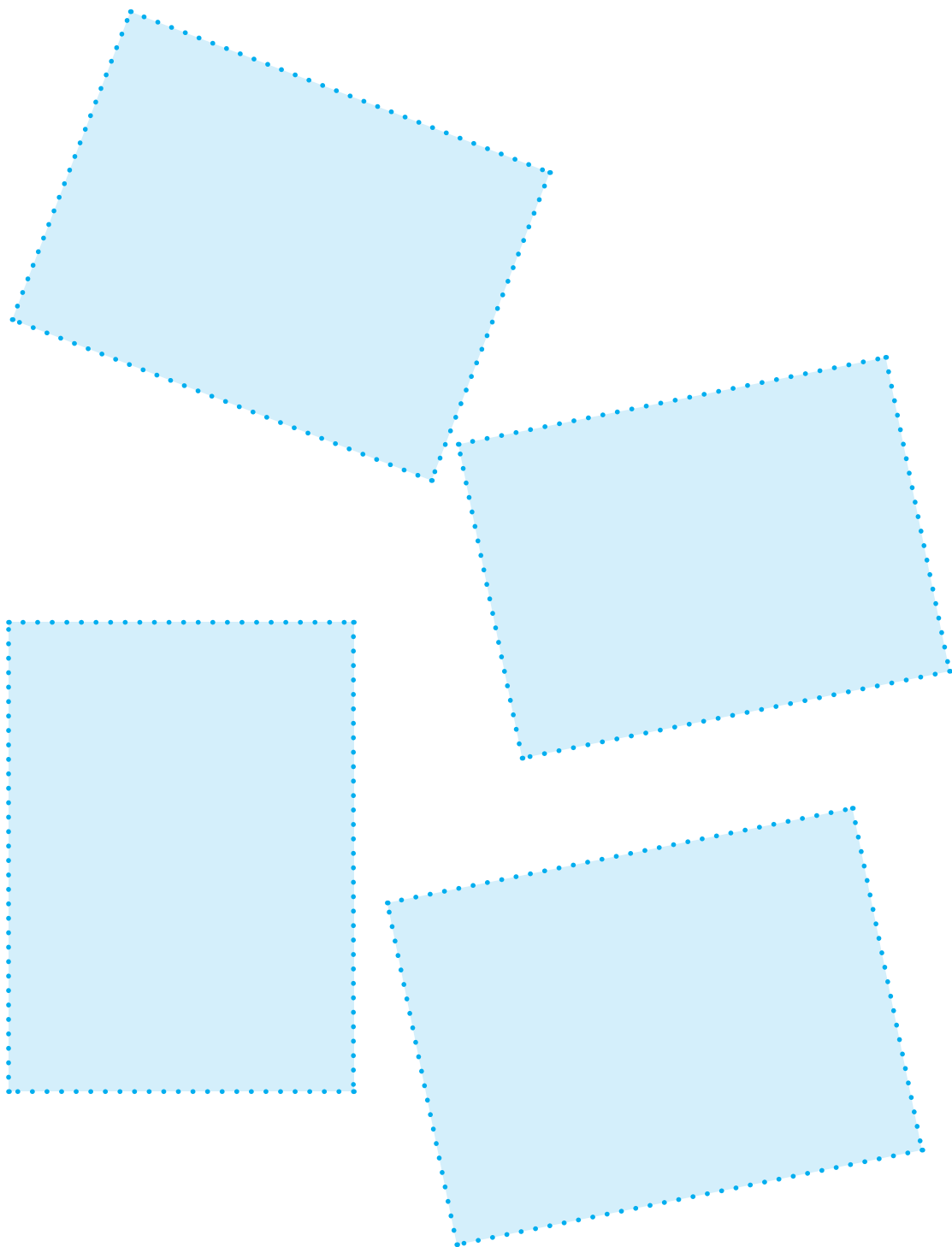

ЗМІСТ

Я — ЛЮДИНА	3
Неповторність кожної людини.....	3
Життя людини — найвища цінність	4
Безпека руху пішоходів. Сигнали регулювання дорожнього руху	5
Види перехресть. Рух майданами.....	7
Групи дорожніх знаків	9
Бажання та можливості. Вибір і досягнення мети	10
Я СЕРЕД ІНШИХ ЛЮДЕЙ	12
Роль спілкування в житті людини	12
Культура поведінки. Правила етикету	13
Уникнення конфліктів з іншими людьми.....	14
Я В СУСПІЛЬСТВІ	15
Навіщо людині держава? Основні символи держави	15
Мої громадянські права та обов'язки	17
Турбота кожного про культурну спадщину і довкілля	18
Приклади правопорушень серед дітей та відповідальність за їх скоєння	19
Соціальна роль людини	21
Гроші. Планування бюджету.....	22
МІЙ ДІМ — ПЛАНЕТА ЗЕМЛЯ	23
Уявлення про Всесвіт та Сонячну систему.....	23

Сонце.....	24
Планети Сонячної системи	25
Земля — планета Сонячної системи	27
Добовий і річний рух Землі.....	28
Теплові пояси Землі.....	29
Місяць — природний супутник Землі	30
Сузір'я.....	31
Чумацький Шлях — наша Галактика. Дослідження Всесвіту	32
Навчальний проект «Мандрівка просторами Всесвіту, про яку ти мрієш»	33
Горизонт. Сторони горизонту	34
Орієнтування на місцевості за Сонцем і місцевими ознаками	35
Компас	36
Зображення місцевості на плані	37
Географічна карта.....	38
Читання плану і карти з використанням умовних знаків і масштабу	40
Океани, материки і частини світу.....	42
Розселення людей на Землі. Кількість населення на нашій планеті.....	43
Форми земної поверхні.....	44
Як змінюються форми земної поверхні.....	45
Як вулкани і землетруси змінюють земну поверхню	46
Погода. Прогноз погоди	48
Природні зони Землі.....	49

Тихий океан	50
Атлантичний океан.....	51
Індійський океан	52
Північний Льодовитий океан	53
Людина і Світовий океан.....	54
Антарктида.....	56
Жива природа Антарктиди.....	57
Контурна карта півкуль	58
Календар спостережень	60
Мої дослідження в світлинах та малюнках	68

Відповіді

- с. 16.** 1. Україна. 2. Незалежна. 3. Рада. 4. Конституція. 5. Вибори. 6. Київ. 7. Президент. 8. Народ. 9. Міністрів.
- с. 32.** 1. Венера. 2. Супутник. 3. Каденюк. 4. Армстронг. 5. Корольов. 6. Гагарін. 7. Телескоп.
- с. 39.** 1. Паралелі. 2. Гори. 3. Меридіани. 4. Рівнини. 5. Умовні. 6. Водойми. 7. Масштаб.
- с. 45.** Гімалаї.
- с. 46.** 1. Рівнина. 2. Вітер. 3. Балка. 4. Горб. 5. Бархан. 6. Яр. 7. Вода. 8. Насип.
- с. 52.** Саргасові.
- с. 53.** Риба-зебра.
- с. 55.** 1. Водорості. 2. Кусто. 3. Електрична. 4. Батискаф. 5. Цунамі. 6. Кити.
- с. 55.** Кит. Черепаха.
- с. 57.** 1. Буревісник. 2. Щучник. 3. Тюлень. 4. Пінгвін. 5. Лишайник.

Навчальне видання

БУДНА Наталя Олександрівна, ГЛАДЮК Тетяна Володимирівна,
ЗАБРОЦЬКА Світлана Григорівна, ШОСТ Наталія Богданівна

Я ДОСЛІДЖУЮ СВІТ

РОБОЧИЙ ЗОШИТ

4 клас

Частина 1

Головний редактор *Богдан Будний*
Редакторка *Ірина Чорненька*
Обкладинка *Ростислава Крамара*
Комп'ютерна верстка *Галини Телев'як*
Технічна редакторка *Неля Домарецька*

Підписано до друку 02.07.2022. Формат 70x100/16. Папір офсетний. Гарнітура UkrainianPragmatica. Умовн. друк. арк. 5,85. Умовн. фарбо-відб. 11,7. Накл. 5 000 пр.

Видавництво «Навчальна книга – Богдан»
Свідоцтво про внесення суб'єкта видавничої справи до Державного
реєстру видавців, виготівників і розповсюджувачів видавничої продукції
ДК № 4221 від 07.12.2011 р.

Навчальна книга — Богдан, Україна, м. Тернопіль, просп. С. Бандери, 34а, 46002.

Навчальна книга — Богдан, а/с 529, Україна, м. Тернопіль, 46008.

У випадку побажань та претензій звертатися: тел./факс (0352) 52-06-07; 52-05-48
office@bohdan-books.com www.bohdan-books.com

Видавництво «Навчальна книга – Богдан» у соцмережах:

 bohdanbooks

 bohdan_books

 c/NKBohdan

 t.me/bohdanbooks